

# CABINE DE DOUCHE “MINARVA”

référence : 114003



**ATTENTION! 2 personnes sont nécessaires pour assembler cette cabine de douche**

# SOMMAIRE

1. Préparation	3
2. Vue éclatée	4
3. Liste des pièces détachées	5
4. Assemblage de votre cabine de douche	7
A. Montage de la bonde sur le receveur	7
B. Montage des vitres fixes	8
C. Montage des portes	9
D. Montage des panneaux arrière	10
E. Assemblage final	11
F. Etanchéité de votre cabine de douche	12
5. Dépannage	13
6. Entretien et nettoyage	14
7. Utilisation du mitigeur	14
<b>FICHE DE COMMANDE DE SERVICE APRES VENTE</b>	<b>15</b>

# Cabine de douche "MINARVA"

## Notice de montage et d'utilisation



Ne pas utiliser cette cabine de douche sans avoir lu cette notice d'instructions

Lisez attentivement la présente notice qui vous fournira des informations importantes sur le montage et l'utilisation de cette cabine. Respectez les instructions énoncées car elles garantissent une installation et une utilisation correcte du produit, elles empêcheront tout dommage matériel ou toute blessure corporelle de l'installateur ou de l'utilisateur. Rangez ce document dans un endroit sûr et veillez à le maintenir en bon état.

### 1. Préparation

- Après ouverture de l'emballage, lisez attentivement cette notice, puis contrôlez toutes les pièces livrées et examinez les parois afin de détecter d'éventuels dommages dus au transport.
- Si la vitre de la paroi est en verre structuré ou imprimé, vérifiez que la surface lisse du verre est à l'intérieur.
- Les flexibles de raccordement en eau chaude et froide ne sont pas fournis.
- Cette cabine de douche nécessite des flexibles de raccordement ayant un pas de 15/21.







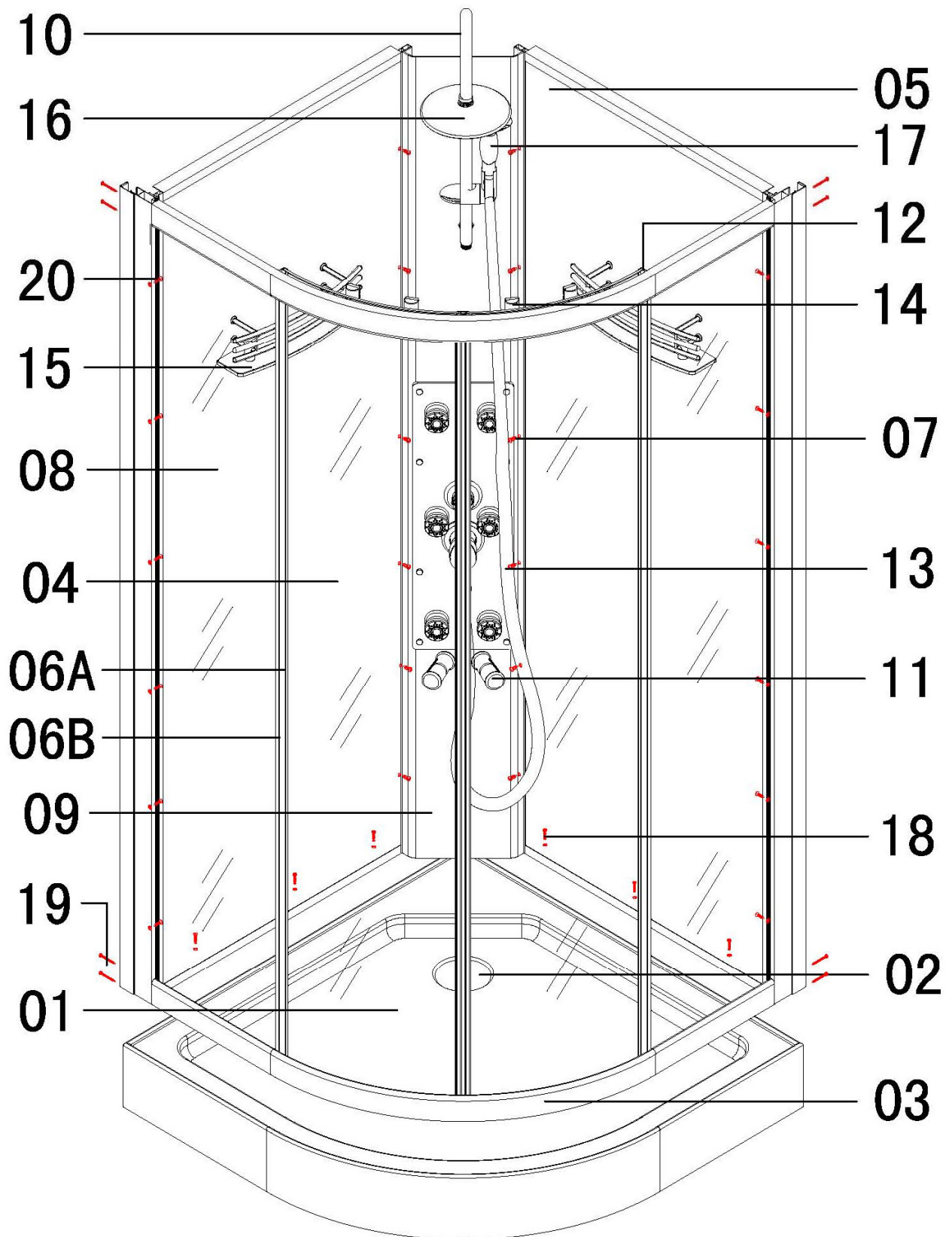



Nous vous conseillons de ne pas utiliser de produit récurant ou à base d'ammoniaque pour l'entretien de la cabine.



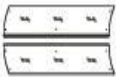
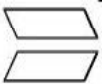





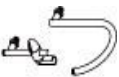

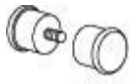
## 2. Vue éclatée



### 3. Liste des pièces détachées

colis 1/4 receveur  
 colis 2/4 panneaux arrière  
 colis 3/4 portes vitrées  
 colis 4/4 panneau de fonctions

Numéro	Désignation	Photo	Colis	Quantité
1	receveur		1/4	1 pc
2	bonde		1/4	1 jeu
3	rail de guidage		1/4	1 jeu
4	porte vitrée + joint magnétique		3/4	1 jeu
5	panneau arrière		2/4	1 jeu
6A	joint d'étanchéité court		3/4	2 pcs
6B	joint d'étanchéité long		3/4	2 pcs
7	fixation M5x20		1/4	12 jeux
8	vitre fixe + profilé de compensation		3/4	1 jeu
9	panneau de fonctions		4/4	1 jeu
10	bar de douche		4/4	1 jeu

11	poignée		1/4	2 jeux
12	kit de fixation de vitre fixe		1/4	4 jeux
13	flexible de douche		1/4	1 jeu
14	roulette		1/4	8 jeux
15	étagère vitrée		1/4	2 jeux
16	douche de tête		1/4	1 jeu
17	douchette		1/4	1 pc
18	fixation M6x20		1/4	6 jeux
19	vis M3.8x55		1/4	8 pcs
20	vis M3.5X13		1/4	12 pcs

## 4. Assemblage de votre cabine de douche

### A. Montage de la bonde sur le receveur

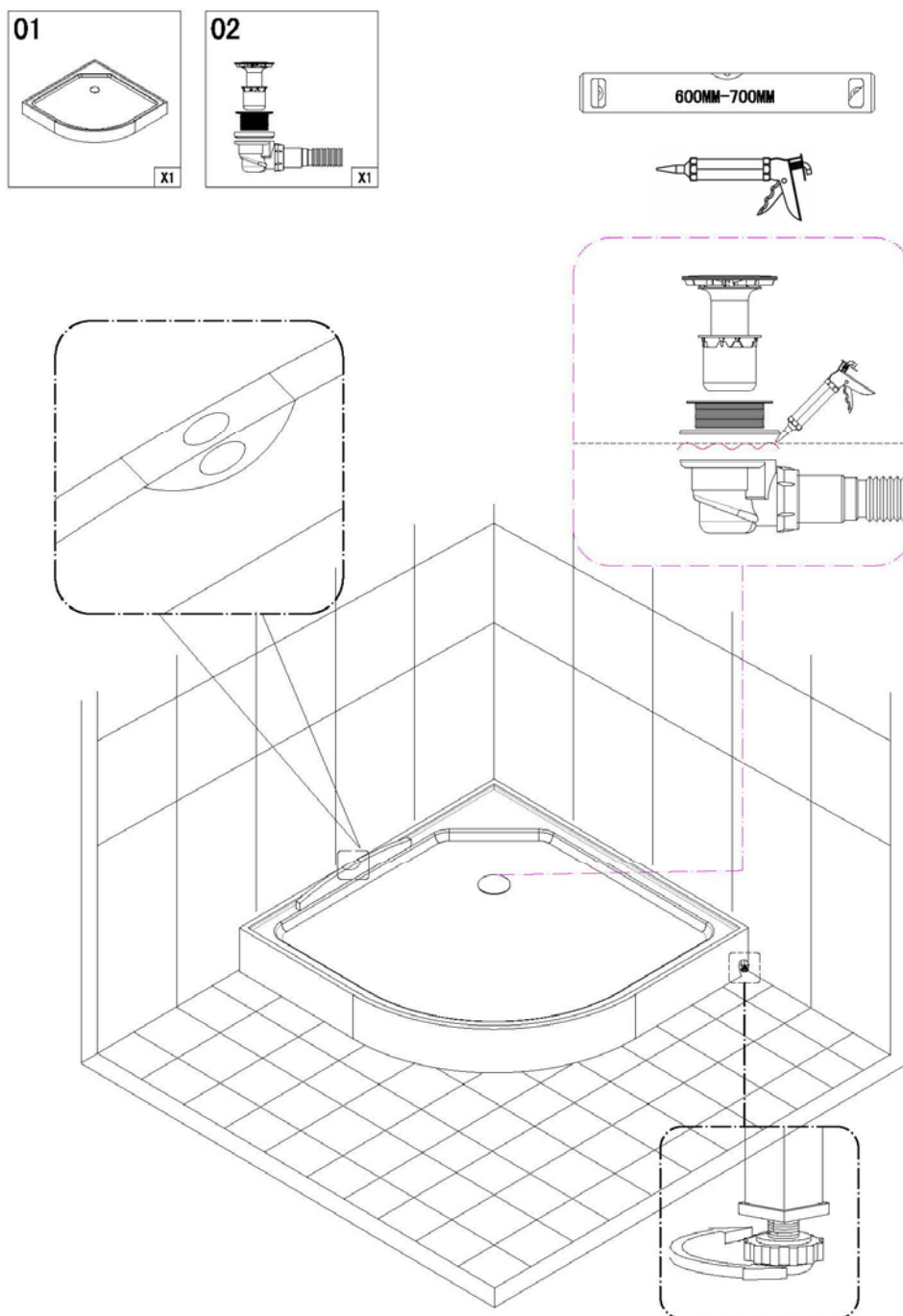

1. Insérez la partie supérieure de la bonde (2) sur le receveur (1).
2. Faites un joint de silicone entre le receveur et la partie supérieure de la bonde.
3. Insérez le joint plat sur l'ensemble.
4. Assemblez la partie inférieure et la partie supérieure de la bonde.
5. Posez le filtre et le clapet sur l'ensemble.
6. Positionnez le receveur à l'emplacement désiré, à l'aide d'un niveau à bulle assurez vous d'être parfaitement à l'horizontal, en tournant si besoin les molettes des pieds. Vérifiez que les divers raccordements en eau de votre salle de bain sont suffisamment adaptés pour accueillir cette cabine de douche. Cette opération préalable vous facilitera la mise en place de votre cabine de douche par la suite.

## B. Montage des vitres fixes

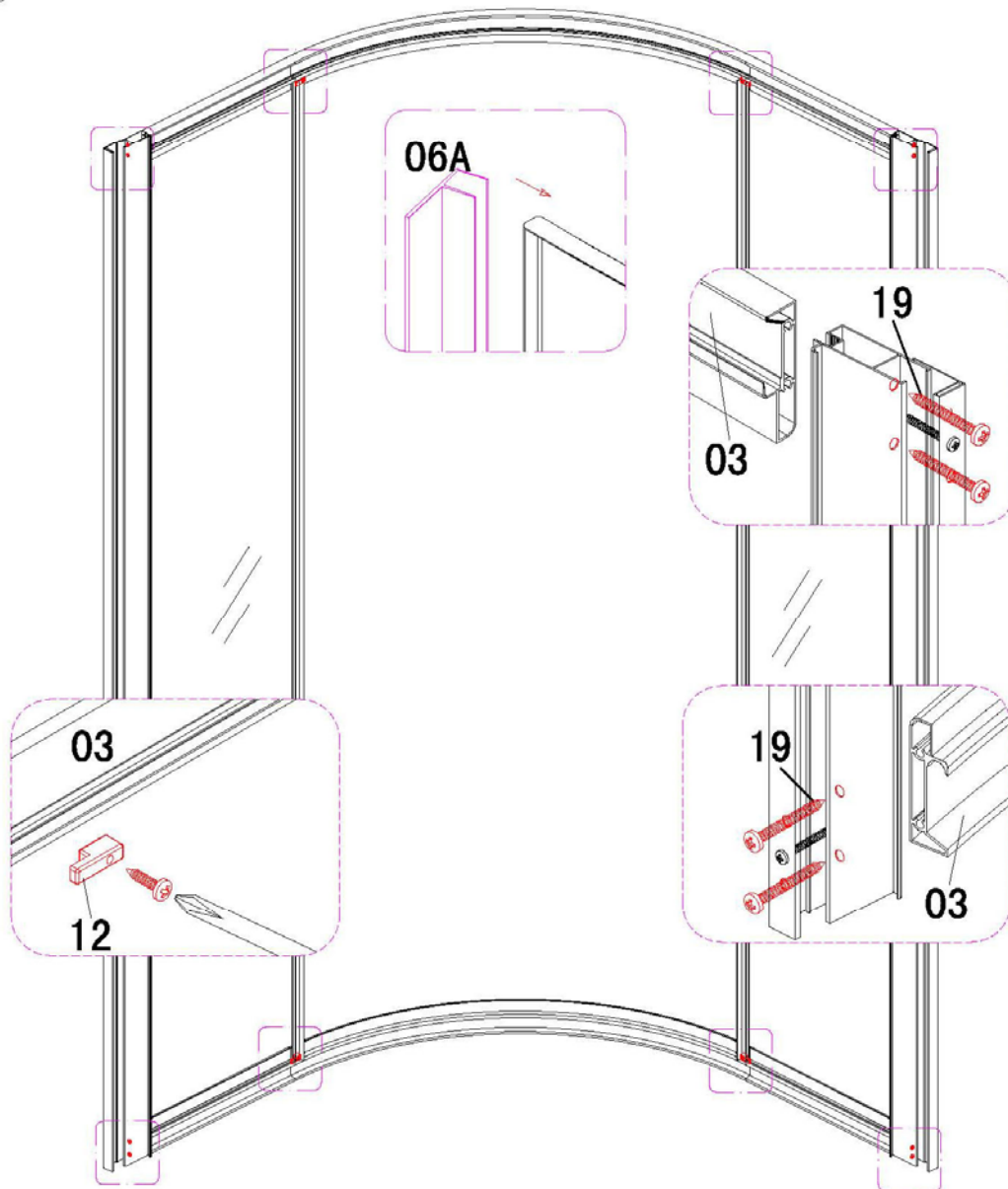
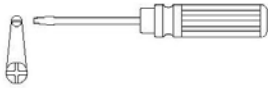
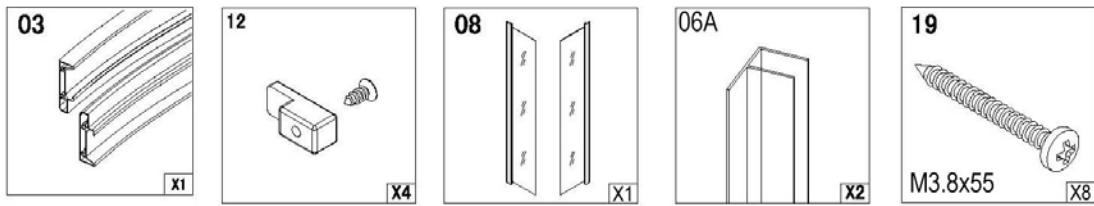

1. A l'aide des vis M3.8x55 (19) assemblez les vitres fixes (8) avec les deux rails de guidage, supérieur et inférieur (3).
2. Utilisez les kits de fixation (12) pour serrer les vitres fixes (8) sur les rails de guidage, inférieur et supérieur (3).
3. Mettez les joints d'étanchéité courts (6A) sur les vitres fixes (8) comme indiqué sur le schéma.

### C. Montage des portes

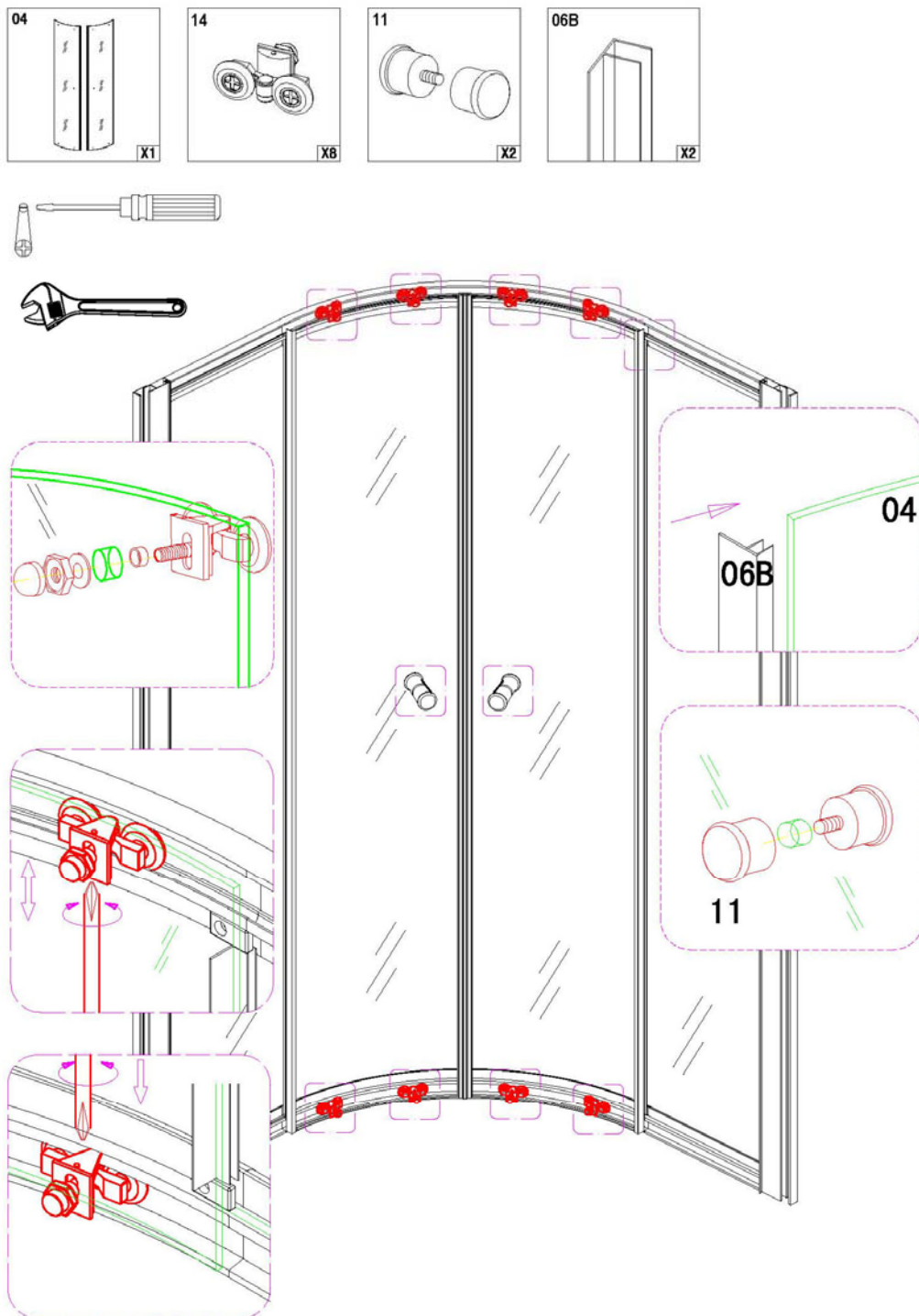

1. Préassemblez les roulettes (14) sur les portes (04) comme indiqué sur le schéma.
2. Insérez les roulettes supérieures (14) des portes dans le rail supérieur afin de suspendre les portes.
3. Insérez les roulettes inférieures (14) des portes dans le rail de guidage inférieur.
4. Mettez les joints d'étanchéité longs (6B) sur les portes du côté opposé à l'ouverture. Les joints magnétiques sont déjà installés à la jonction des deux portes.
5. Vous pouvez si besoin ajuster la hauteur des portes en tournant les vis se trouvant sur les roulettes (14).
6. Assemblez les poignées (11) sur les portes comme indiqué sur le schéma.

## D. Montage des panneaux arrière

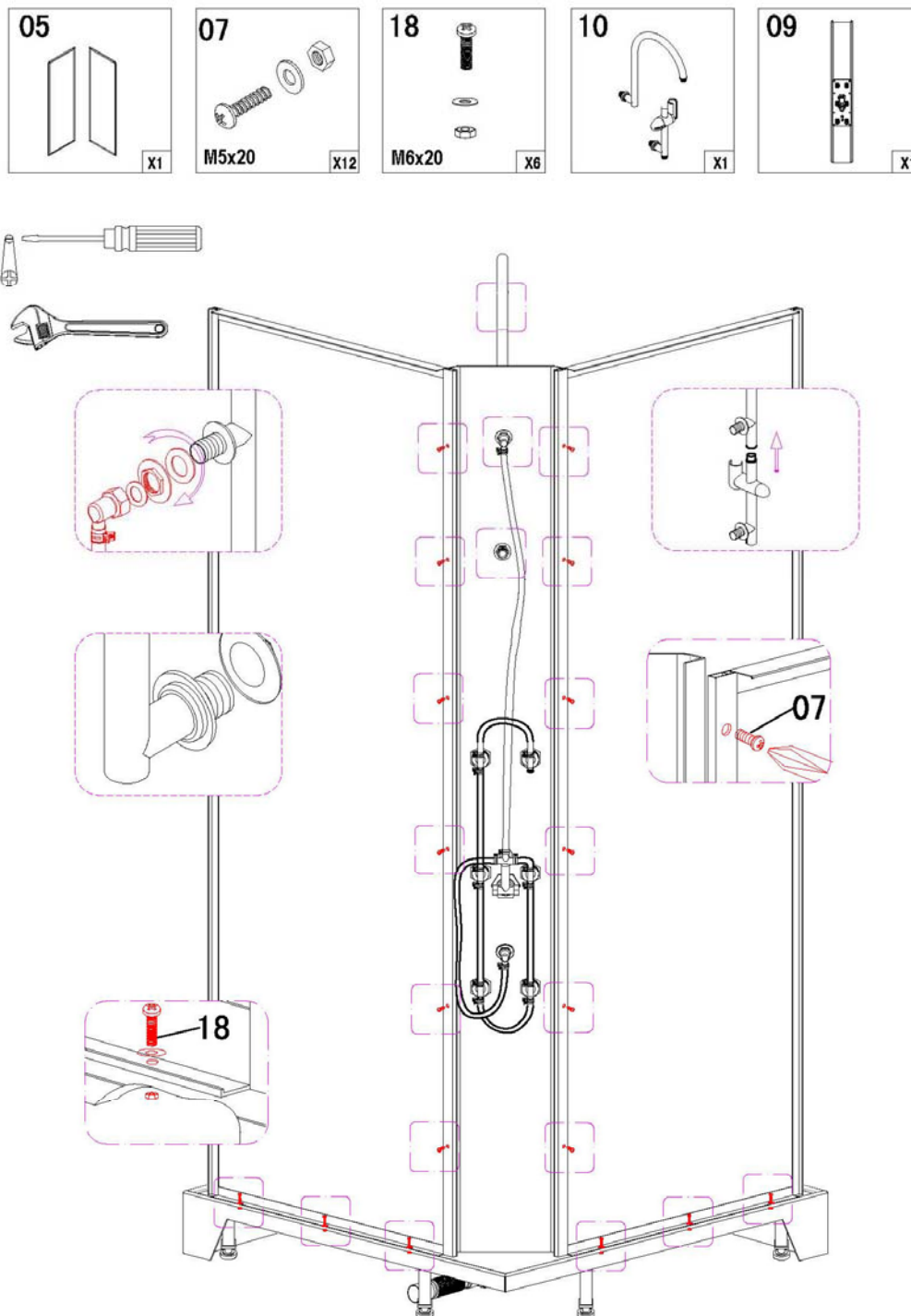

1. A l'aide des fixations M6x20 (18), assemblez les deux panneaux arrière (5) avec le receveur (1).
2. A l'aide des fixations M5x20 (7), assemblez les deux panneaux arrière (5) avec le panneaux de fonctions (9).
3. Assemblez les parties inférieure et supérieure de la barre de douche (10) ensemble.
4. Fixez la barre de douche sur le panneau de fonctions (9) à l'aide des écrous fournis, puis assemblez le raccord coudé de l'arrivée d'eau à l'arrière de la barre de douche (10) comme indiqué sur le schéma.

## E. Assemblage final

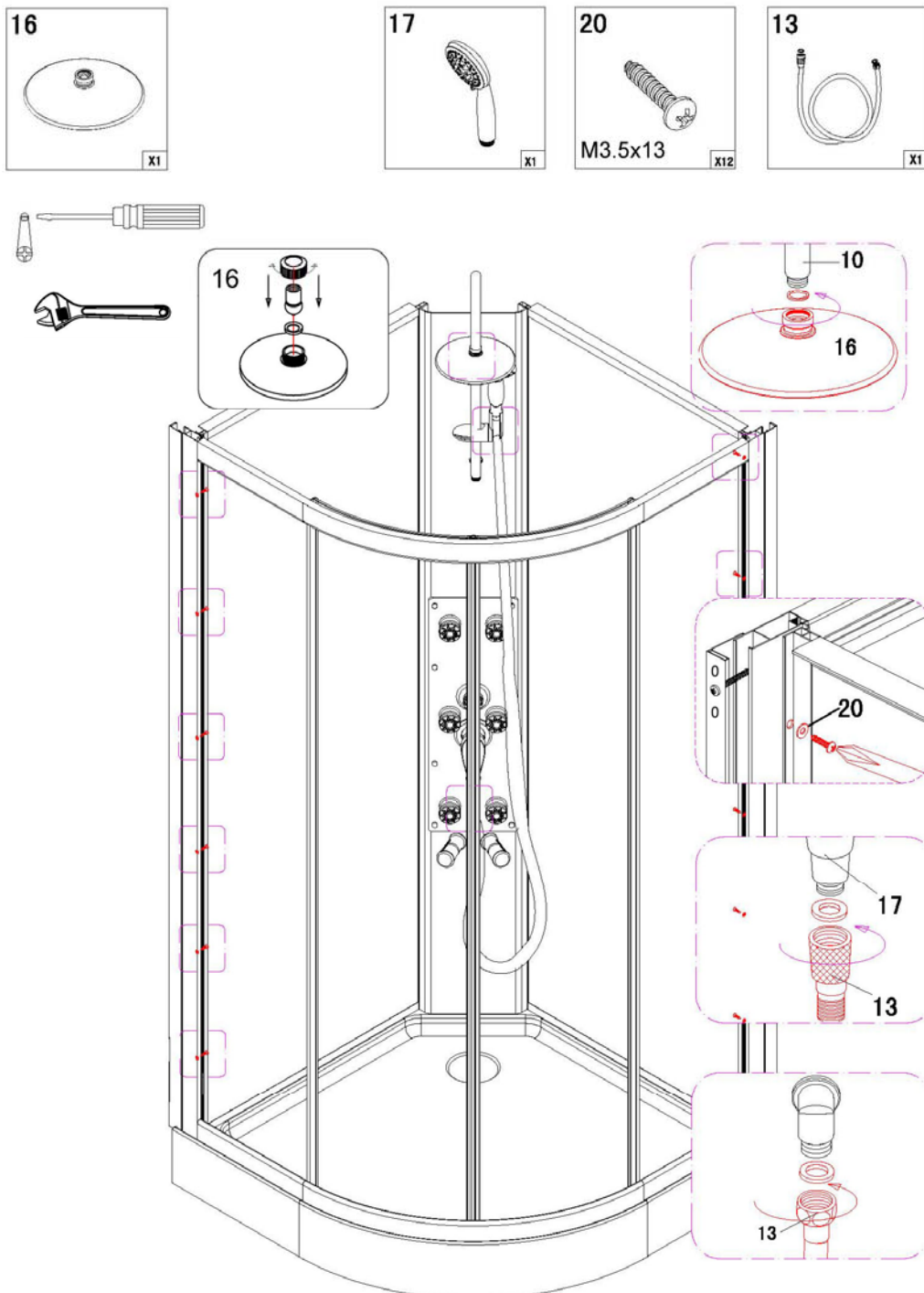

1. Assemblez la douche de tête (16) sur la barre de douche (10) comme indiqué sur le schéma.
2. Insérez un joint plat à l'extrémité du flexible (13) et assemblez le avec le raccord coudé sur le panneau de fonctions (9).
3. Insérez un joint plat à l'autre extrémité du flexible (13) et assemblez le avec la douche (17). Mettez la douche sur le porte-douche (10).
4. A l'aide des vis M3.5x13 (20), assemblez les deux panneaux arrière (5) avec les profilés des vitres fixes (8).



Avant le montage complet de la cabine de douche, vérifiez son étanchéité.

Avant d'ouvrir l'eau, vous devriez vérifier attentivement que tous les joints sont en place et correctement installés.

En cas de fuite sur les buses ou le parois, resserrez et rajoutez si nécessaire du silicone.

Pour l'alimentation en eau, utilisez des ensembles de raccordement neufs, ne réutilisez jamais des ensembles de raccordement usagés.

Avertissement : Veuillez manipuler les verres avec soin. Tout dommage sur les rebords ou rayures sur la surface pendant le montage ou pendant l'utilisation de la cabine peut provoquer un rupture soudaine du verre. Le verre trempé se brise en petits morceaux, les rebords peuvent être coupants.

Utilisez des ensembles de raccordement conformes à la normes **EN 61770** et recommandés dans le pays dans lequel la douche est installée.

La pression de l'alimentation en eau (froide et chaude) doit être comprise entre 0,3 MPa (3 Bars) et 0,5MPa (5 Bars). Vérifiez que les pressions d'eau chaude et d'eau froide soient identiques.



Lors de la fermeture de la porte, veuillez faire attention à ne pas vous coincer les doigts.

## 5. Dépannage

Problème	Solution
Fuite d'eau	• Vérifiez l'étanchéité entre le receveur et les parois vitrées.
	• Vérifiez l'étanchéité entre le receveur et le panneau de fonctions.
	• Vérifiez l'étanchéité entre le rail de guidage et les portes.
Alignement de la paroi par rapport au receveur	• A l'aide d'un niveau à bulle, vérifiez que le receveur est à l'horizontal.
	• A l'aide d'un niveau à bulle, vérifiez que les murs et les parois sont verticaux.
Les portes coulissent mal et sont bruyantes	• A l'aide d'un niveau à bulle, vérifiez que la cabine de douche est montée verticalement par rapport au mur.
	• Vérifiez la lubrification du rail et des roulettes.

Pour un montage optimal, vérifiez toujours que tous les murs et toutes les parois sont verticaux et qu'ils sont correctement ajustés les uns par rapport aux autres.

Vérifiez la fixation des éléments avant de mettre en eau.

Assurez vous d'ajouter du lubrifiant aux roulettes quand les portes ne marchent pas correctement et sont bruyantes.

## 6. Entretien et nettoyage

Ces quelques conseils vous permettront d'accroître la durée de vie de votre cabine

- N'utilisez jamais de produit qui pourrait endommager la surface de votre cabine de douche (acide, solvant ou eau de javel).
- Vérifiez toujours les instructions du fabricant avant d'utiliser un produit d'entretien.
- N'utilisez jamais de poudre à décaper, de grattoir ou des instruments coupants pour nettoyer votre cabine de douche.
- Nettoyez entièrement votre cabine de douche régulièrement avec une solution de 50% de vinaigre blanc et de 50% d'eau et laissez agir 5 minutes avant de rincer.
- Nettoyez les joints de votre cabine de douche avec un spray antibactérien régulièrement pour garder un aspect neuf plus longtemps.
- Laissez les portes de votre cabine ouvertes après chaque utilisation pour éviter les moisissures.
- Rincez votre cabine après chaque utilisation pour éviter les traces de savon ou de gel douche sur les parois.

## 7. Utilisation du mitigeur

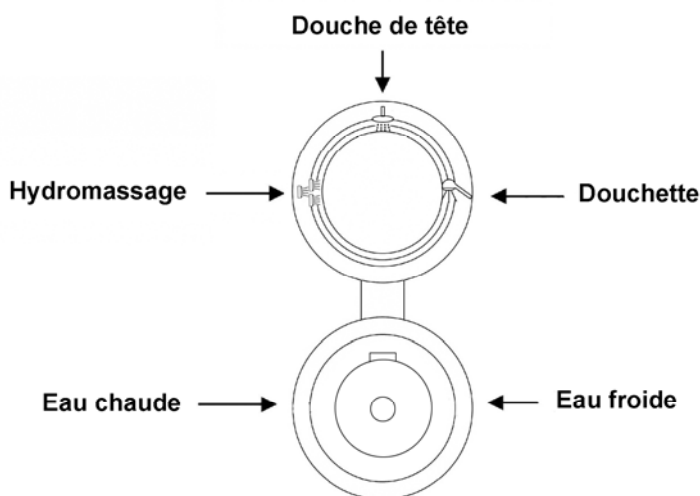

Veillez Attendre 24 heures avant d'utiliser votre cabine de douche pour permettre au silicone de sécher.

“Photos non contractuelles”

Pour des raisons d'améliorations, les formes de certains accessoires peuvent changer sans préavis.

© Tous droits réservés

1ère édition : Avril 2011

Tous nos produits sont conformes à la norme **ACS** (Attestation de Conformité Sanitaire)

## GARANTIE 2 ANS

### FICHE DE COMMANDE DE SERVICE APRES VENTE

PRODUIT : cabine de douche "MINARVA"

Référence : 114003

Numéro	Désignation	**Cochez la case correspondante**	Quantité
1	receveur	<input type="checkbox"/>	
2	bonde	<input type="checkbox"/>	
3	rail de guidage	<input type="checkbox"/>	
4	porte vitrée + joint magnétique	<input type="checkbox"/>	
5	panneau arrière	<input type="checkbox"/>	
6A	joint d'étanchéité court	<input type="checkbox"/>	
6B	joint d'étanchéité long	<input type="checkbox"/>	
7	fixation M5x20	<input type="checkbox"/>	
8	vitre fixe + profilé de compensation	<input type="checkbox"/>	
9	panneau de fonctions	<input type="checkbox"/>	
10	bar de douche	<input type="checkbox"/>	

11	poignée	<input type="checkbox"/>	
12	kit de fixation de vitre fixe	<input type="checkbox"/>	
13	flexible de douche	<input type="checkbox"/>	
14	roulette	<input type="checkbox"/>	
15	étagère vitrée	<input type="checkbox"/>	
16	douche de tête	<input type="checkbox"/>	
17	douchette	<input type="checkbox"/>	
18	fixation M6x20	<input type="checkbox"/>	
19	vis M3.8x55	<input type="checkbox"/>	
20	vis M3.5X13	<input type="checkbox"/>	
21	colis 1/ 4 : receveur	<input type="checkbox"/>	
22	colis 2/4 : panneaux arrière	<input type="checkbox"/>	
23	colis 3/4 : portes vitrées	<input type="checkbox"/>	
24	colis 4/4 : panneau de fonctions	<input type="checkbox"/>	

\* La garantie est prise en compte dans le cadre d'une utilisation normale du produit.

\* Sont exclus de la garantie:

- La casse au montage, au déballage et durant le transport
- Les dommages résultant d'une utilisation non prévue
- les dégâts résultant de l'utilisation de solvants abrasifs
- Les pièces d'usures

\* Si un ou plusieurs éléments étaient endommagés ou manquants, veuillez remplir la fiche précédente et contactez votre revendeur le plus proche.

\* Munissez-vous de votre ticket de caisse ou de votre facture de magasin avant toute réclamation.

\* Le silicone n'est pas fourni mais il est impératif pour l'étanchéité. N'utilisez jamais votre cabine avant d'avoir effectué les recommandations du chapitre "Etanchéité de votre cabine de douche".

\* Veuillez cocher la case correspondante, inscrire la quantité requise et vous rendre au dépôt afin de passer les commandes de pièces détachées.

-----

<b>Nom du dépôt</b>	
<b>Adresse du dépôt</b>	
<b>Numéro de téléphone</b>	
<b>Nom de l'interlocuteur</b>	
<b>Nom du client</b>	
<b>Numéro de commande SAV</b>	

	Oui	Non
Sous garantie :		
Ticket de caisse joint :		
SAV magasin ou SAV client :		

**Date:**